

SOKOL - 496 - D

= Fulmen =

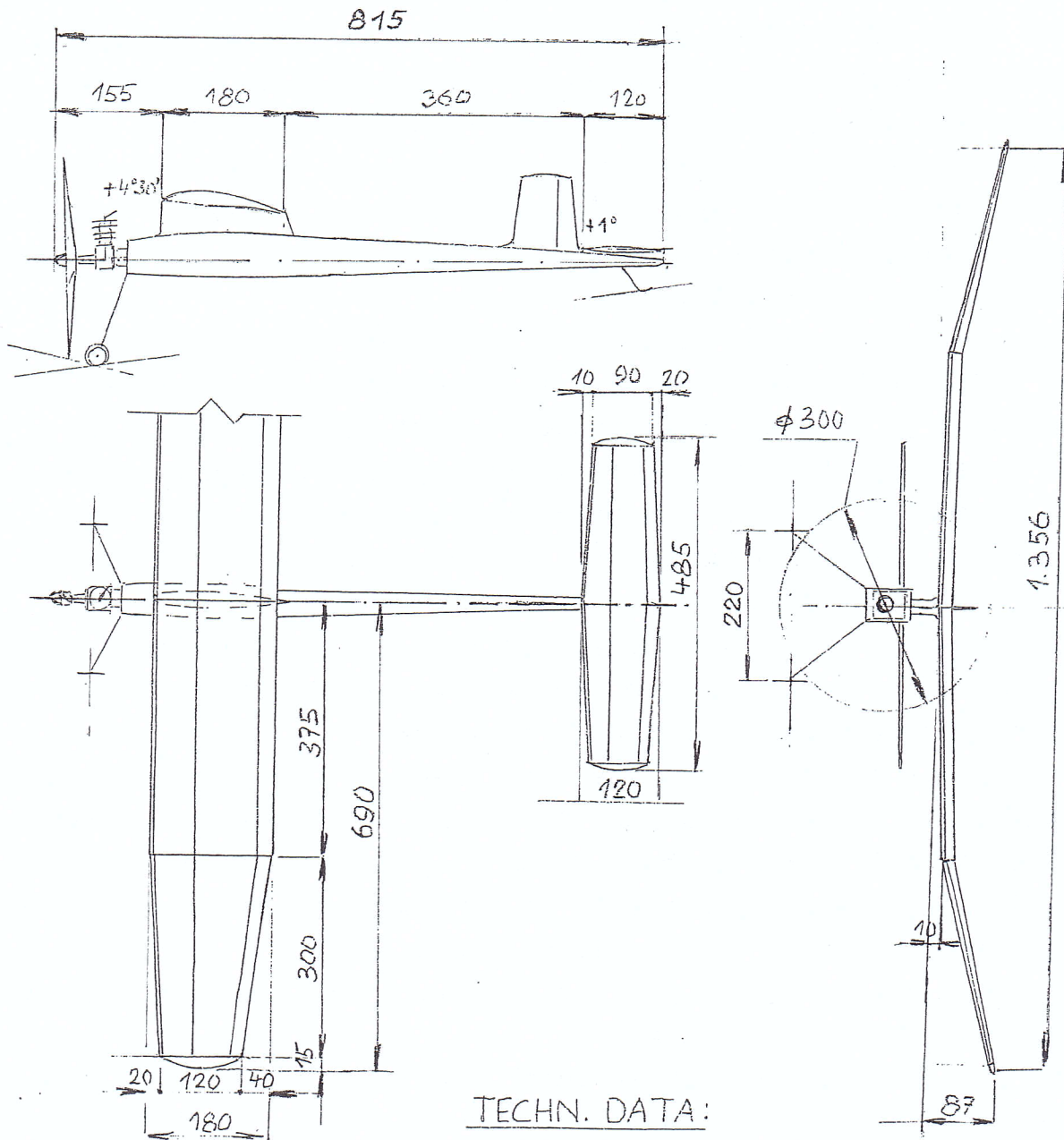

TECHN. DATA:

ROZPĚTÍ	1.356 mm
DĚLKA	815 mm
PLOCHA KŘ.	22.36 dm ²
PLOCHA VOP	4.97 dm ²
MDTOR	1.8 cm ³

Bronislav Sokolíček - 1949

Soutěžní motorák na detonační motor Atom 1,8ccm³.

S O K O L 4 9 6-D "F u l m e n "
=====

Svůj název si vysloužil rychlým motorovým letem od přihlížejících kamarádů při jeho záletu, když jej nazvali "bleskem" což je v latině Fulmen, i takové mohou být hříchy mládí. Zvláště rád vzpomínám na létání s Mirkem Pospíšilem v místech které je dnes zastavěno panelovým lidským mravenišťem, na společné nahození a ladění svých strojů na Atom 1,8ccm³, na společné odhození modelů a lehnutí vedle sebe do trávy v mlčenlivém pozorování nad námi v kruzích stoupajících modelů. Nikdy nás nebolelo za krkem a ještě dnes po více jak šedesáti dlouhých letech stále cítím tu kolem nás se šířící omámnou vůni rozkvetlé země. Mně je dnes jen líto, že se nemohu osobně zúčastňovat létání s historiky, ale rád vzpomínám na příjemné chvíle stravené mezi letadly ať velkými či jen modely.

T r u p - celý model je postaven z tuzemských materiálů, stavěný systémem dvou stejných bočnic z lišt 3x3 spojené příčkami v prostorový trup. Motor i podvozek je uchycen na přepážce z překl. 5mm, pylon má páteř z překl. 2mm z obou stran doplněn ohnutou překližkou 0,8mm a nahoře zakončen podložnou deskou z překl. 0,8mm s léty napříč. Ostruha ohnutá z drátu ø1mm.

S m ě r o v k a - je konstrukční, slepená z lišt 2x2 a 2x5 s profilem rovné desky, doplněná seřizovací ploškou.

V ý š k o v k a - se symetrickým profilem NACA 0008 se žebry z dýhy 0,8mm polepené oboustranně papírem. Náběžka 2x2, hlavní 2x4, odtokovka 2x8 ke koncům zúžená na 2x4. Koncové oblouky z korku. *

K ř í d l o - je dělené spojené ocel dráty ø3 a ø2, k trupu poutané gumou přes bambusové kolíky ø3 vlepené do pylonu. Profil NACA 6409, středová žebra z překl. 1,5mm ostatní z překl. 0,8mm a vylehčená. Náběžka 4x4, hlavní 2x5 nad sebou a odtokovka 3x12 zúžená ke koncům na 3x6, zbroušená do klínu. Koncové zakončení z korku a spoj uší vyztužen spojku z překl. 2mm.

P o t a h - celého modelu papírem Diplom, lepený Kaseinem, vypnutý vodou a 3x lakován čirým nitrolakem.

Poloha těžiště 105mm od náběžky, úhel seřízení křídla +4,5°, výškovka +1°, motor Atom 1,8ccm³ vyosen dolů o 2,5°. Seřízení letu vpravo, vpravo.

* Při stavbě repliky modelu autorem byl použit profil rovné desky, slepené z lišt 3x3, 3x5 a 3x8.